

VZP3-A&Bxxxx 系列

3W, DC-DC 模块电源

产品描述

VZP3-A/Bxxxx 系列产品是 2:1 输入，常规电压输出的隔离 3W DC-DC 产品。该产品为较小体积 DIP 封装，较高的效率，满足 -40°C to +85°C 工作温度，并且具有远程遥控和可持续短路保护功能。较小的尺寸和优良的成本设计，使得该变换器成为在通信设备、仪器仪表和工业电子应用中的理想解决方案。

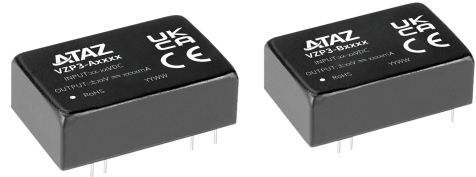

注：图片认证标识仅供参考，实际参照选型表；认证体现以实物标识或包装标签为准。



产品特点

- 宽电压输入范围：2:1
- 效率高达 86%
- 隔离电压：1500VDC
- 短路保护（自恢复）
- 工作温度范围：-40°C to +85°C
- 裸机满足 CISPR32/EN55032 CLASS A 要求

应用领域

- 通信设备
- 仪器仪表
- 工业电子

选型表

认证	产品型号	输入电压(VDC)		输出		满载效率 (%)Min./Typ.	最大容性负载 [®] (μF)
		标称值 (范围值)	最大值 [®]	电压(VDC)	电流(mA) Max./Min.		
EN/BS EN	VZP3-A0505	5 (4.5-9)	11	±5	±300/±15	74/76	2200
	VZP3-A0509			±9	±166/±8	74/76	1800
	VZP3-A0512			±12	±125/±6	76/78	1800
	VZP3-A0515			±15	±100/±5	76/78	1000
--	VZP3-B0505	5 (4.5-9)	11	5	600/30	72/74	4700
	VZP3-B0512			12	250/12	75/77	2700
	VZP3-B0515			15	200/10	75/77	2200
EN/BS EN	VZP3-A1205	12 (9-18)	20	±5	±300/±15	79/81	2200
	VZP3-A1209			±9	±166/±8	82/84	2000
	VZP3-A1212			±12	±125/±6	82/84	1800
	VZP3-A1215			±15	±100/±5	83/85	1000
--	VZP3-B1203	12 (9-18)	20	3.3	909/46	72/74	4700
	VZP3-B1205			5	600/30	79/81	4700
	VZP3-B1212			12	250/12	81/83	2700
	VZP3-B1215			15	200/10	80/82	2200
	VZP3-B1224			24	125/6	81/83	1800
EN/BS EN	VZP3-A2405	24 (18-36)	40	±5	±300/±15	80/82	2200
	VZP3-A2412			±12	±125/±6	82/84	1800
	VZP3-A2415			±15	±100/±5	82/84	1000
--	VZP3-B2403	24 (18-36)	40	3.3	909/46	76/78	4700
	VZP3-B2405			5	600/30	79/81	4700
	VZP3-B2409			9	333/16	79/81	2700

VZP3-A&Bxxxx 系列

3W, DC-DC 模块电源

	VZP3-B2412	48 (36-75)	80	12	250/12	84/86	2700
	VZP3-B2415			15	200/10	84/86	2200
	VZP3-B2424			24	125/6	83/85	1800
	VZP3-A4805			±5	±300/±15	80/82	2200
	VZP3-A4812			±12	±125/±6	82/84	1800
	VZP3-A4815			±15	±100/±5	83/85	1000
	VZP3-A4824			±24	±63/±3	82/84	680
	VZP3-B4803			3.3	909/46	74/76	4700
	VZP3-B4805			5	600/30	80/82	4700
	VZP3-B4812			12	250/12	84/86	2700
	VZP3-B4815			15	200/10	84/86	2200
	VZP3-B4824			24	125/6	82/84	1000

注:

①输入电压不能超过此值, 否则可能会造成永久性不可恢复的损坏;

②正负输出两路容性负载一样;

③产品图仅供参考, 具体以实物为准。

产品特性

产品特性	项目	工作条件	Min.	Typ.	Max.	单位	
输入特性	输入电流 (满载/空载)	5V 输入	--	789/40	834/45	mA	
		12V 输入	--	316/30	347/35		
		24V 输入	--	152/15	165/20		
		48V 输入	--	77/5	85/10		
	反射纹波电流	5V 输入	--	20	--	mA	
		12V 输入	--	30	--		
		24V 输入	--	30	--		
		48V 输入	--	30	--		
	输入冲击电压(1sec. max.)	5V 输入	-0.7	--	12	VDC	
		12V 输入	-0.7	--	25		
		24V 输入	-0.7	--	50		
		48V 输入	-0.7	--	100		
	启动电压	5V 输入	--	--	4.5	VDC	
		12V 输入	--	--	9		
		24V 输入	--	--	18		
		48V 输入	--	--	36		
输入滤波器类型			PI 型				
热插拔			不支持				
输出特性	输出电压精度	5%到 100%负载	--	±1	±3	%	
	空载输出电压精度	输入电压范围	--	±1.5	±5		
	输出电压平衡度	双路输出, 平衡负载	--	±0.5	±1		
	线性调节率	满载, 输入电压从低电压到高电压	--	±0.2	±0.5		
	负载调节率	从 5%到 100%的负载	--	±0.2	±0.5		
	瞬态恢复时间		--	0.5	2	ms	
	瞬态响应偏差	25%负载阶跃变化	--	±2	±5	%	
	温度漂移系数	满载	--	±0.02	±0.03	%/°C	
	纹波&噪声 ^①	20MHz 带宽, 标称输入电压	24V 输出	--	100	120	mVp-p
			其他	--	50	80	
短路保护	输入电压范围		可持续, 自恢复				

VZP3-A&Bxxxx 系列

3W, DC-DC 模块电源

通用特性	隔离电压	输入-输出, 测试时间 1 分钟, 漏电流小于 1mA	1500	--	--	VDC
	绝缘电阻	输入-输出, 绝缘电压 500VDC	1000	--	--	MΩ
	隔离电容	输入-输出, 100kHz/0.1V	--	120	--	pF
	工作温度	温度 ≥ 85°C 降额使用 (见图 1)	-40	--	85	°C
	存储温度		-55	--	125	
	工作时外壳温升	Ta=25°C	--	25	--	
	引脚耐焊接温度 ^②	手工焊接, 焊点距离外壳 1.5mm, 10 秒	--	--	+300	
		波峰焊焊接, 最大 10 秒	255	260	265	
	存储湿度	无凝结	--	--	95	%RH
	开关频率 (PFM 工作模式)	100%负载, 标称输入电压	--	200	--	kHz
平均无故障时间 (MTBF)	MIL-HDBK-217F@25°C	1000	--	--	k hours	
物理特性	外壳材料	铝合金				
	封装尺寸	32.00 x 20.00 x 10.80 mm				
	重量	14 g (Typ.)				
	冷却方式	自然空冷				

注:

①纹波和噪声的测试方法采用平行线测试法;

②引脚耐焊接温度非烙铁实际设定温度, 为良好焊接焊点所需的温度。客户实际设定温度需根据 PCB 厚度、覆铜大小差异, 烙铁功率、烙铁头选择不同综合设定。

EMC 特性

EMI	传导骚扰	CISPR32/EN55032 CLASS A(裸机)/CLASS B (推荐电路见图 3-②)			
	辐射骚扰	CISPR32/EN55032 CLASS A(裸机)/CLASS B (推荐电路见图 3-②)			
EMS	静电放电	IEC/EN61000-4-2	Contact ±4kV	perf. Criteria B	
	辐射抗扰度	IEC/EN61000-4-3	10V/m	perf. Criteria A	
	脉冲群抗扰度	IEC/EN61000-4-4	±2kV (推荐电路见图 3-①)	perf. Criteria B	
	浪涌抗扰度	IEC/EN61000-4-5	line to line ±2kV (推荐电路见图 3-①)	perf. Criteria B	
	传导骚扰抗扰度	IEC/EN61000-4-6	3 Vr.m.s	perf. Criteria A	
	电压暂降、跌落和短时中断抗扰度	IEC/EN61000-4-29	0%, 70%	perf. Criteria B	

产品特性曲线

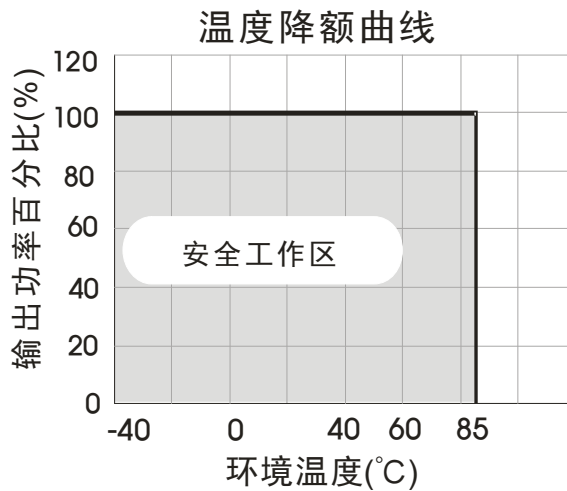

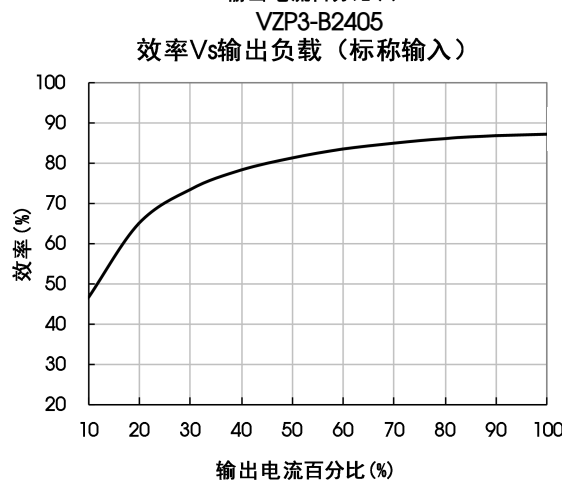
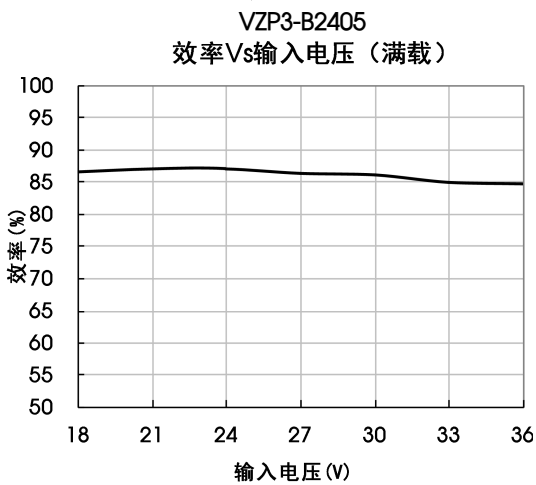
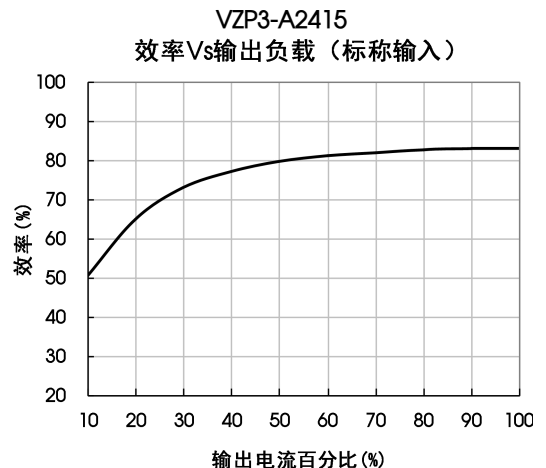
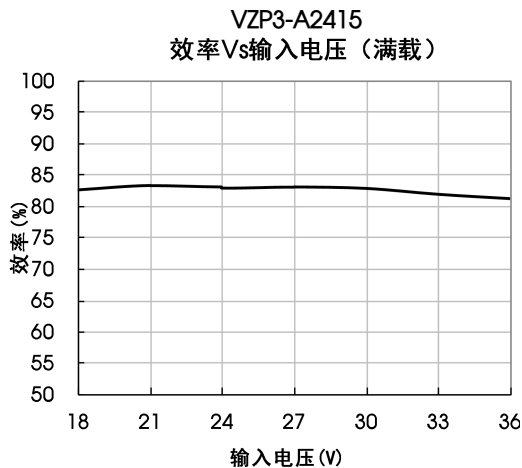

设计参考

1. 输出负载要求

为了确保该模块能够高效可靠地工作,使用时,其输出最小负载不能小于额定负载的 5%。若您所需功率确实较小,请在输出端并联一个电阻(电阻消耗功率与实际使用功率之和大于等于 5%的额定功率)。

2. 应用电路

①所有该系列的 DC/DC 转换器在出厂前,都是按照(图 2)推荐的测试电路进行测试的。

②若要求进一步减小输入输出纹波,可将输入输出外接电容 C_{in} 、 C_{out} 加大或选用串联等效阻抗值小的电容,但容值不能大于该产品的最大容性负载。



图 2

Vin(VDC)	Cin	Cout
5	100 μ F/16V	$V_o(3/\pm 3/5/\pm 5/9/\pm 9)$:10 μ F/16V $V_o(12/\pm 12/15/\pm 15V)$:10 μ F/25V $V_o(24/\pm 24V)$:10 μ F/50V
12	100 μ F/25V	
24	10 μ F/50V ~47 μ F/50V	
48	10 μ F/100V ~47 μ F/100V	

3. EMC 解决方案—推荐电路

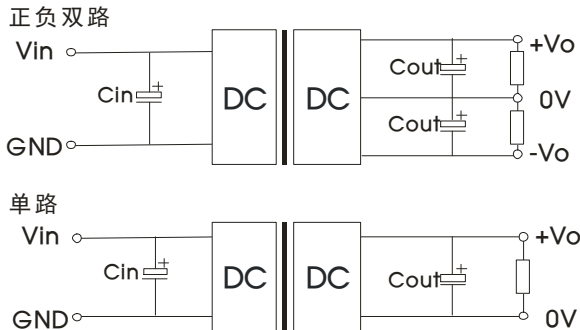

图 3

参数说明:

型号	Vin:5VDC	Vin:12VDC	Vin:24VDC	Vin:48VDC
FUSE	根据客户实际输入电流选择			
MOV	--	14D330K	20D470K	14D101K
C0	1000 μ F/16V	1000 μ F/25V	330 μ F/50V	330 μ F/100V
C1	4.7 μ F/50V			4.7 μ F/100V
LDM1	12 μ H			
C2	4.7 μ F/50V			4.7 μ F/100V
C3	参照图 2 中 Cout 参数			
CY1	1nF/2kV			

注:

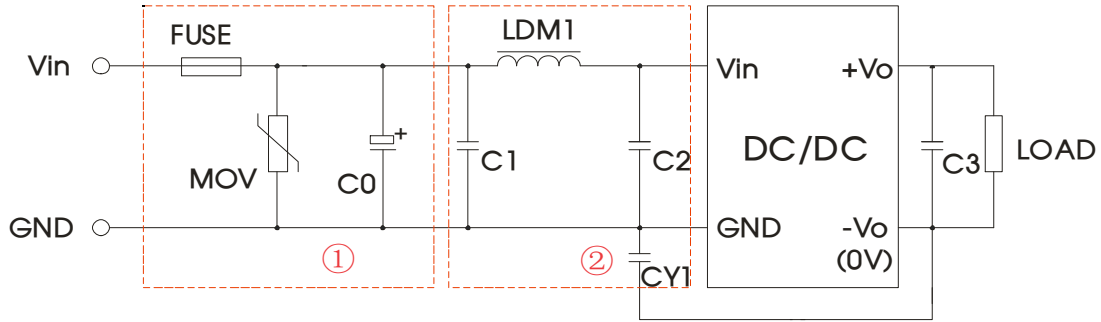
①图 3 中第①部分用于 EMS 测试;第②部分用于 EMI 滤波,可依据需求选择;

②若图中元器件无附其参数说明,则此型号外围中不需要这个元器件。

4. 输入电流

当使用不稳定的电源供电时,请确保电源的输出电压波动范围和纹波电压并无超出模块本身的指标。输入电源的输出电流必须足够应付该 DC/DC 模块的瞬时启动平均电流 I_{ave} (见图 4)。

一般: Vin=5V 系列 $I_{ave} = 1297\text{mA}$

Vin=12V 系列 $I_{ave} = 648\text{mA}$

Vin=24V 系列 $I_{ave} = 307\text{mA}$

Vin=48V 系列 $I_{ave} = 158\text{mA}$



图 4

外观尺寸、建议印刷版图

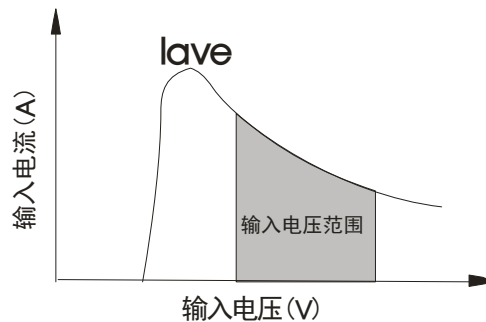
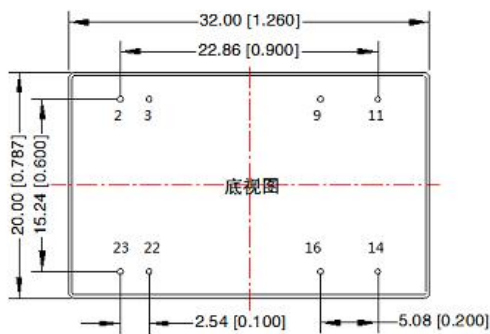
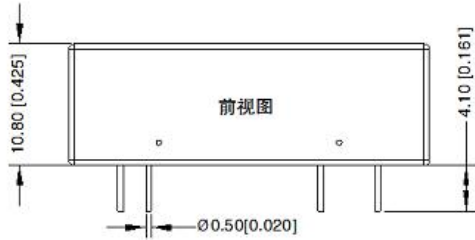

注：
尺寸单位：mm[inch]
端子直径公差：±0.10[±0.004]
未标注公差：±0.50[±0.020]

第三角投影

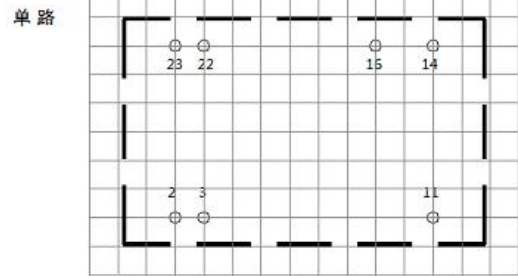
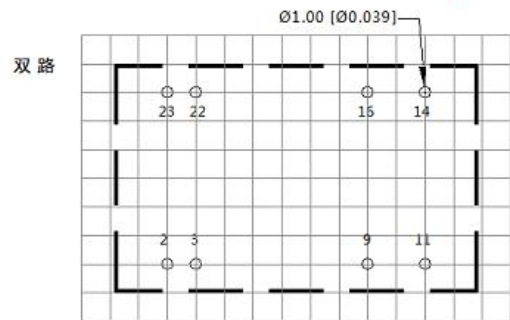

注：栅格距离为2.54*2.54mm

引脚方式		
引脚	单路	双路
2,3	GND	GND
9*	No Pin	0V
11	NC	-Vo
14	+Vo	+Vo
16	0V	0V
22,23	Vin	Vin

*备注：5V输入产品无第9脚
NC：不能与任何外部电路连接

注：

1. 包装包编号：58210008V、58210221V；
2. 建议在 5%以上负载使用，如果低于 5%负载，则产品的纹波指标可能超出规格，但是不影响产品的可靠性；
3. 建议双路输出模块负载不平衡度：≤±5%，如果超出±5%，不能保证产品性能均符合本手册中之所有性能指标；
4. 最大容性负载均在输入电压范围、满负载条件下测试；
5. 本文数据除特殊说明外，都是在 Ta=25℃，湿度<75%RH，输入标称电压和输出额定负载时测得；
6. 本手册所有指标测试方法均依据本公司企业标准；
7. 以上均为本手册所列产品型号之性能指标，非标准型号产品的某些指标会超出上述要求；
8. 产品规格变更恕不另行通知。